

# CAMPANA BAJO ALACENA

# VORTEX. NE80

## CARACTERISTICAS GENERALES

Campana decorativa extractora Vortex. NE80

Iluminacion Led

Control de botones

Acero inoxidable

Filtros de aluminio lavables

Filtro de carbón

Incluye cable tipo uso rudo 3 x 14

Incluye clavija polarizada

## FUNCIONAMIENTO

USO DOMÉSTICO, NO COMERCIAL

Funcionamiento eléctrico: 110 - 120 V / 60 Hz

Potencia de Motor 100 W Potencia total 102 W

Diametro Salidar: 120 mm

Color: NEGRO

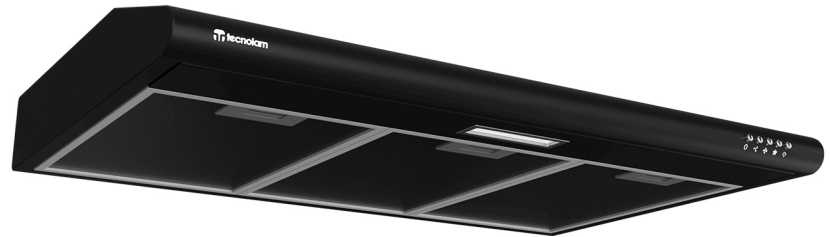

## DIMENSIONES

### SIN EMPAQUE

ALTO: 9 CM

LARGO: 80 CM

ANCHO: 50 CM

Peso: 5.7 kg

### CON EMPAQUE

ALTO: 20 CM

LARGO: 85 CM

ANCHO: 55 CM

Peso: 6.7 kg

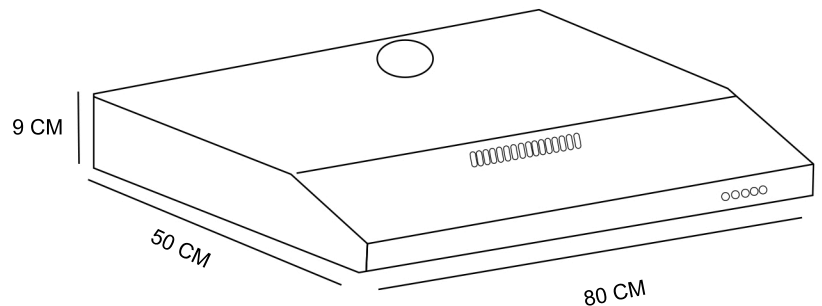

Nota: Las imágenes son ilustrativas, las dimensiones son solo de referencia.

Nota: Se recomienda conectar el equipo en un toma corriente polarizado y aterrizado.

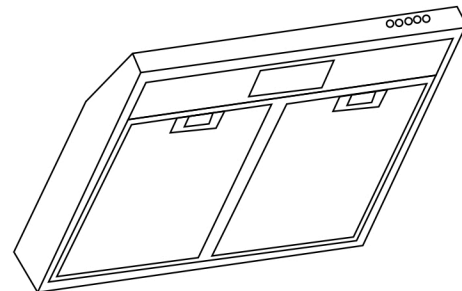

# CAMPANA BAJO ALACENA

VORTEX AC60, VORTEX.NE60, VORTEXSI60,  
VORTEX. NE80, VORTEX.SI80, VORTEX.AC80

## Plano Instalación

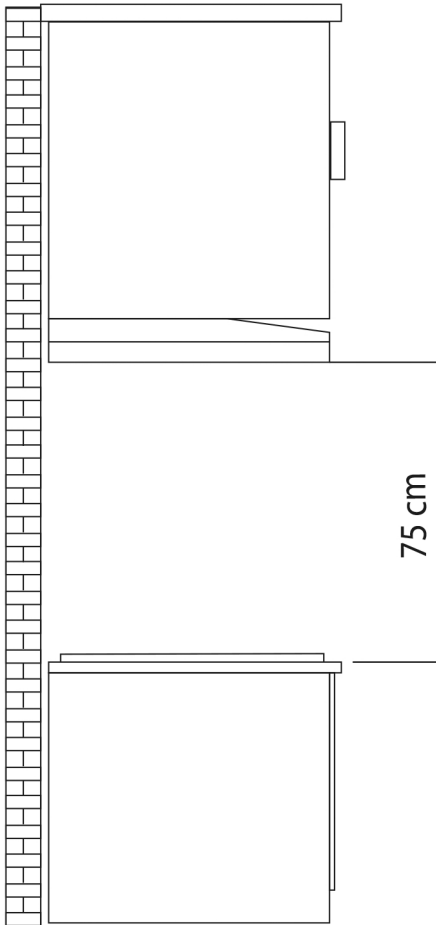

Lateral

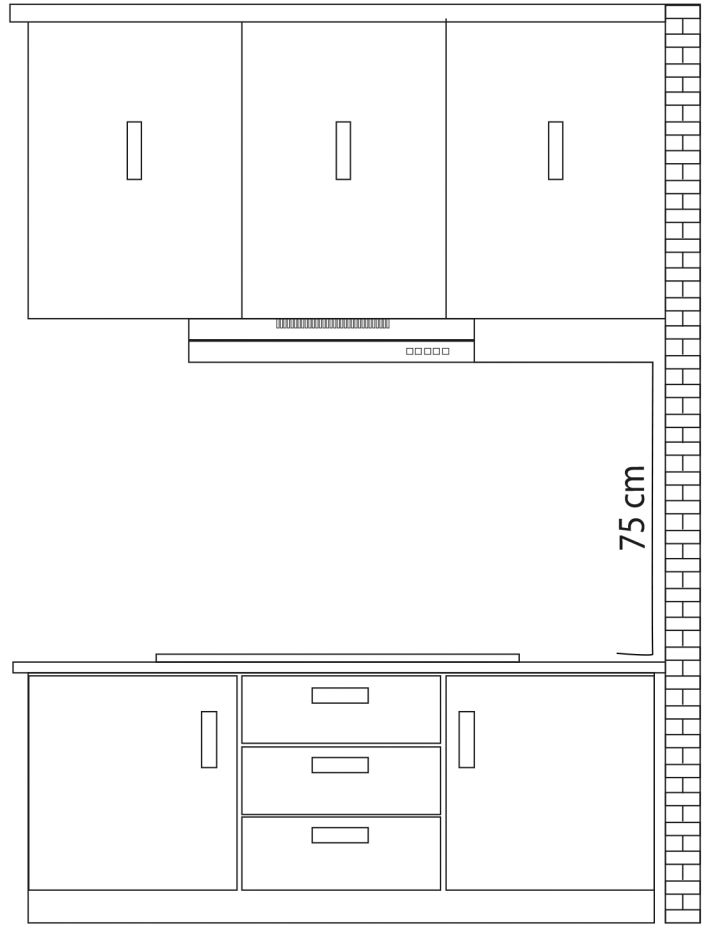

Frontal